

DACIA DUSTER



PARA NÓS, PESSOAS REAIS

O Dacia Duster vai mais longe: mais robusto, mais todo o terreno, mais tecnológico, tanto no exterior como a bordo. Acompanha-o para todo o lado, na sua vida do dia a dia ou nas suas escapadinhas, graças à conectividade, aos desempenhos 4x4 reforçados e aos equipamentos totalmente inovadores. Com a sua nova versão híbrida, é também mais eco-inteligente do que nunca.



**MOTORIZAÇÕES
HYBRID 155 E
HYBRID-G 150 4x4⁽¹⁾**

**VERSÃO 4x4 COM
SELETOR DE MODO**

**ECRÃ TÁCTIL DE
10" CONECTADO**

**ATÉ 8 PONTOS DE
FIXAÇÃO YOUCLIP**

(1) Disponível posteriormente.

MENU INTERATIVO

01. DESIGN

02. PRAZER DE CONDUÇÃO

03. CONECTIVIDADE

04. HABITABILIDADE

05. AJUDAS À CONDUÇÃO

**06. EQUIPAMENTOS
E ACESSÓRIOS**

O SUV ICÓNICO REINVENTADO

O Dacia Duster continua a sua história de sucesso e mostra-se cada vez mais versátil com o seu design icónico e excelentes capacidades todo o terreno. As proteções laterais e as cavas das rodas em Starkle® denunciam um carácter de SUV bem equilibrado. Muito prático para as viagens à aventura, está equipado com barras de tejadilho modulares.



Assinatura luminosa em Y



NOVA EXPERIÊNCIA NO INTERIOR

Para o interior do seu SUV de referência, a Dacia privilegiou a ergonomia, o design e o bem-estar a bordo. O condutor dispõe de um ecrã central de 10", cuidadosamente orientado para facilitar o acesso. O painel de instrumentos digital de 7" personalizável permite manter as informações de condução sob os seus olhos.



O novo design do volante torna a condução mais confortável e facilita o acesso a bordo. Em matéria de estilo, a nova identidade gráfica dos faróis em Y repete-se nos apoios de braços dos painéis das portas e nas saídas de ar, que exibem uma cor Castanho Cobre na versão extreme e Cinzento Megalith na versão journey.



Na versão extreme, estofos laváveis em TEP MicroCloud

[CONFIGURAR E ENCOMENDAR](#)

DISPONÍVEL EM VERSÃO HÍBRIDA

O Dacia Duster está equipado com uma eficiente gama de motorizações híbridas, com os motores hybrid 155 e hybrid-G 150 4x4⁽¹⁾ de última geração, que combinam a tecnologia elétrica com uma bicarburação gasolina e GPL.



Com o motor hybrid 155, é possível conduzir até 80% das viagens em modo totalmente elétrico em meio urbano e reduzir o consumo de combustível até 40%⁽²⁾. Este motor híbrido está associado a uma inovadora caixa de velocidades automática sem embraiagem que torna a condução ainda mais confortável.

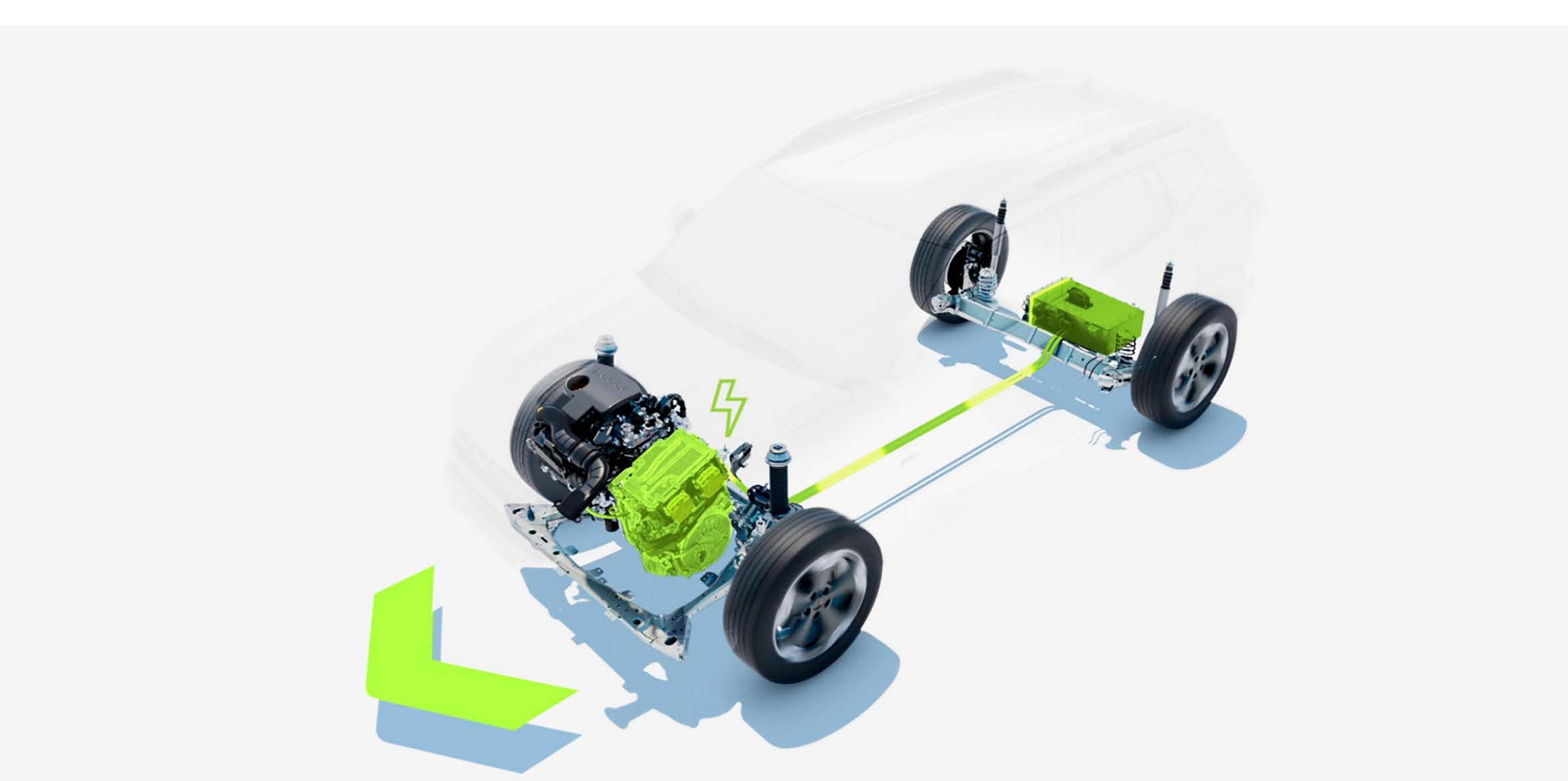

A bateria é recarregada em andamento, durante as fases de travagem e de desaceleração.

O Duster está igualmente disponível com motorizações Eco-G 120⁽¹⁾ e bicarburação gasolina e GPL, bem como uma versão mild-hybrid 130 4x4 com um sistema mild-hybrid para otimizar o consumo de combustível nas fases de condução mais exigentes em termos de energia.



(1) Disponível brevemente. (2) Em condução urbana, em comparação com um motor térmico equivalente.

UM PURO TODO O TERRENO

Na versão 4x4, o Duster torna mais fácil enfrentar qualquer situação com o novo seletor de modo de condução. Uma distância ao solo sobrelevada até 208 mm, um ângulo de ataque até 31° para vencer as subidas mais íngremes em 4x4 e materiais antiriscos Starkle® : fiel ao seu ADN de SUV, o Duster possui excelentes capacidade todo-o-terreno.



Verifique, a qualquer momento, a inclinação do veículo, utilizando o menu «All Road Info» no ecrã central de 10" e através do acesso direto à câmara multiview.



Ecrã tátil com informações 4x4 : ângulos de inclinação e potência por eixo



Botão de seleção dos modos de condução 4x4

[CONFIGURAR E ENCOMENDAR](#)

UM HABITÁCULO MAIS DIGITAL E CONECTADO

O Dacia Duster simplifica a sua vida quotidiana com o novo sistema multimédia Media Nav Live. Através do grande ecrã tátil de 10", aceda à navegação com mapas e informações de trânsito em tempo real⁽¹⁾. Para facilitar as suas deslocações, aproveite todas as vantagens da replicação do smartphone sem fios compatível com Android Auto™ e Apple CarPlay®. Beneficiará igualmente de práticos serviços conectados, como a localização remota do veículo ou a apresentação de informações do computador de bordo na aplicação MY Dacia. E também beneficiará do sistema de som Arkamys® 3D com 6 altifalantes que otimizará extraordinariamente a difusão das suas músicas favoritas.



Na versão essential do Duster, controle o sistema multimédia a partir do smartphone : rádio digital, 4 altifalantes, Bluetooth®, comandos no volante e comando de voz. Vá ainda mais longe com a nova aplicação para smartphone Media Control.



(1) Incluído e atualizado durante 8 anos.
Android Auto™ é uma marca comercial da Google Inc. Apple CarPlay® é uma marca comercial da Apple Inc.

[CONFIGURAR E ENCOMENDAR](#)

NOVO SISTEMA DE FIXAÇÃO YOUCLIP

Com o YouClip, dispõe do sistema de fixação multiusos mais inteligente para prender os mais variados acessórios disponíveis na gama. Estes são facilmente fixados em 4 a 6 suportes distribuídos pelo habitáculo e pela bagageira. E 2 pontos adicionais atrás dos apoios de cabeça, disponíveis em acessórios para alargar o dispositivo e obter um máximo de 8 pontos YouClip.

Para oferecer ainda mais conforto, o acessório YouClip - 3 em 1 inclui um porta-bebidas, uma lâmpada e um gancho, que podem ser destacados e utilizados separada e individualmente num local diferente dentro ou fora do veículo.



A gama YouClip propõe ainda muitos outros acessórios tão úteis como inovadores, nomeadamente um suporte YouClip para tablet multimédia ou uma bolsa YouClip, para organizar as atividades a bordo. Muito práticos, estes produtos YouClip podem ser destacados e utilizados individualmente, cada um deles num local diferente do veículo.



YouClip - gancho



YouClip - suporte para tablet multimédia



YouClip - gancho

PARA TODAS AS SUAS NECESSIDADES DE ESPAÇO

Beneficie de um habitáculo espaçoso, inteligentemente organizado a pensar no seu conforto e no dos seus passageiros. Sejam quais forem as suas expectativas, a modularidade torna-o extraordinariamente polivalente.

Generosa, a habitabilidade oferece muito espaço para as pernas dos passageiros traseiros, uma bagageira espaçosa com uma capacidade máxima de 517 litros e um piso plano.



O espaço aumenta ainda mais graças às barras de tejadilho modulares, para que possa levar consigo tudo o que desejar.



PERSPETIVAS AO AR LIVRE COM A GAMA InNature

As escapadinhas são únicas com o Duster. Desfrute de uma confortável noite de sono em plena natureza com o Pack Sleep⁽¹⁾ da gama InNature, que inclui um colchão desdobrável com 1,90 m de comprimento e 1,30 m de largura. Este pack, que pode ser instalado por uma única pessoa em menos de dois minutos, inclui ainda uma mesa de apoio retrátil muito útil para o pequeno-almoço, bem como um generoso espaço de arrumação de 160 L na versão híbrida e 175 L nas versões equipadas com as restantes motorizações.



Não se esqueça das cortinas corta-luz opacas, disponíveis em acessórios, que o protegem contra a luminosidade exterior e olhares indiscretos. Quando é necessária uma área de campismo mais espaçosa, a tenda Dacia pode ser fixada ao portão traseiro do seu Duster, permitindo que até mais 3 pessoas possam dormir confortavelmente e criar um espaço protegido de 10 m² na traseira do veículo. Liberdade também significa poder levar consigo tudo o que precisa. Opte pela galeria de tejadilho exclusiva InNature do Duster. Fixa-se facilmente às barras de tejadilho modulares na posição transversal, ou às barras de tejadilho transversais disponíveis em acessórios e que podem suportar uma carga até 80 kg.



Cortinas opacas



Tenda Dacia para o portão traseiro (até 3 pessoas na zona do quarto)



Galeria de tejadilho

(1) não disponível na versão hybrid-G 150 4x4 (motorização disponível brevemente).

CONFIGURAR E ENCOMENDAR

CIRCULE COM TODA A SEGURANÇA

Para completar a série de equipamentos já existentes a bordo, para a sua segurança e conforto de condução, o Dacia Duster está dotado de sistemas de ajuda à condução da nova geração. Graças ao botão «My Safety», pode desativar alguns destes sistemas em qualquer altura. Com a Dacia, a serenidade acompanha-o em todas as viagens.

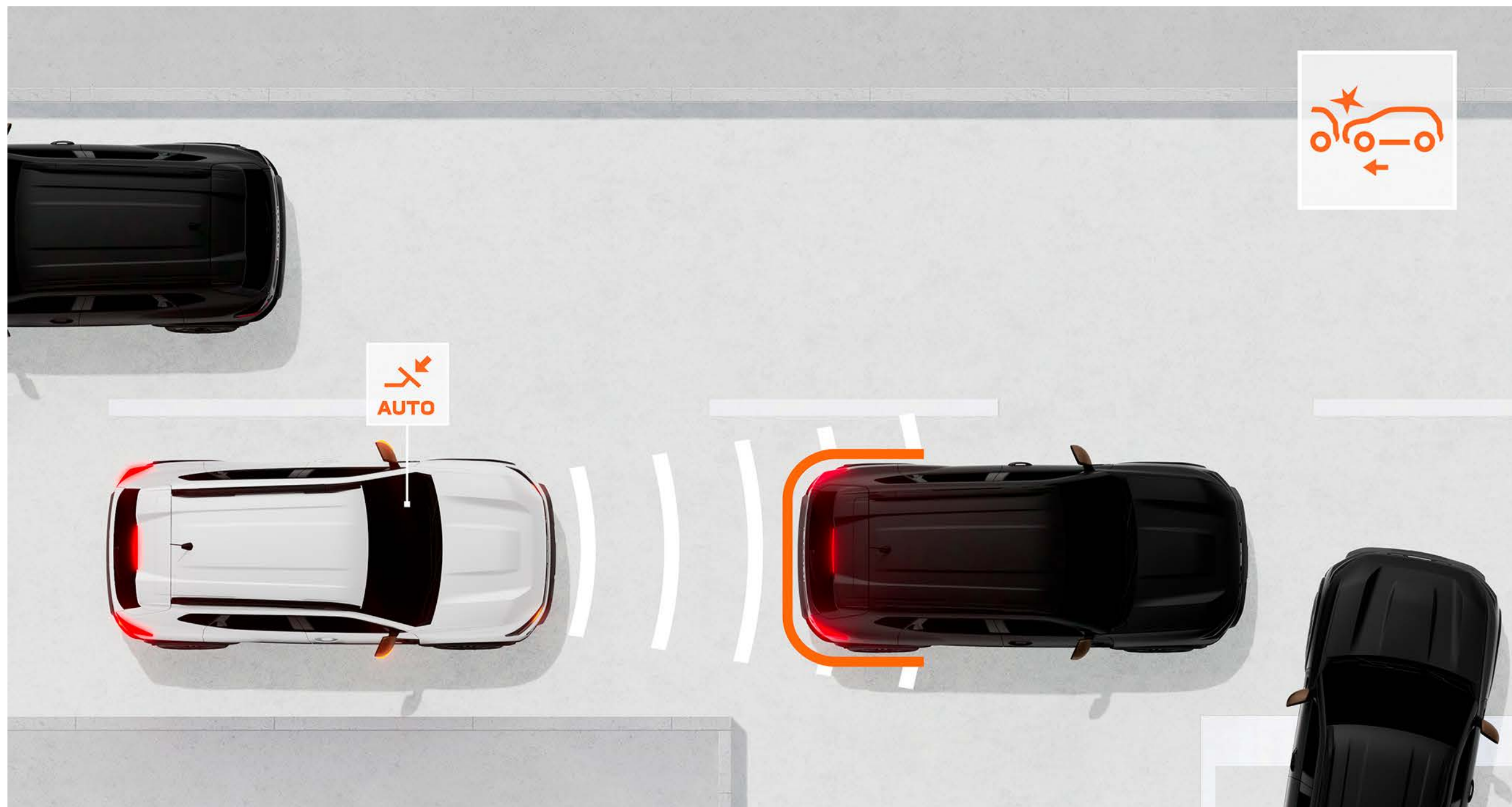

SISTEMA DE TRAVAGEM DE EMERGÊNCIA ATIVA (AEB)

Este sistema evita o risco de colisão frontal com outros veículos, peões ou ciclistas em linha reta ou nos cruzamentos. Alerta o condutor e pode, se necessário, travar automaticamente o veículo.

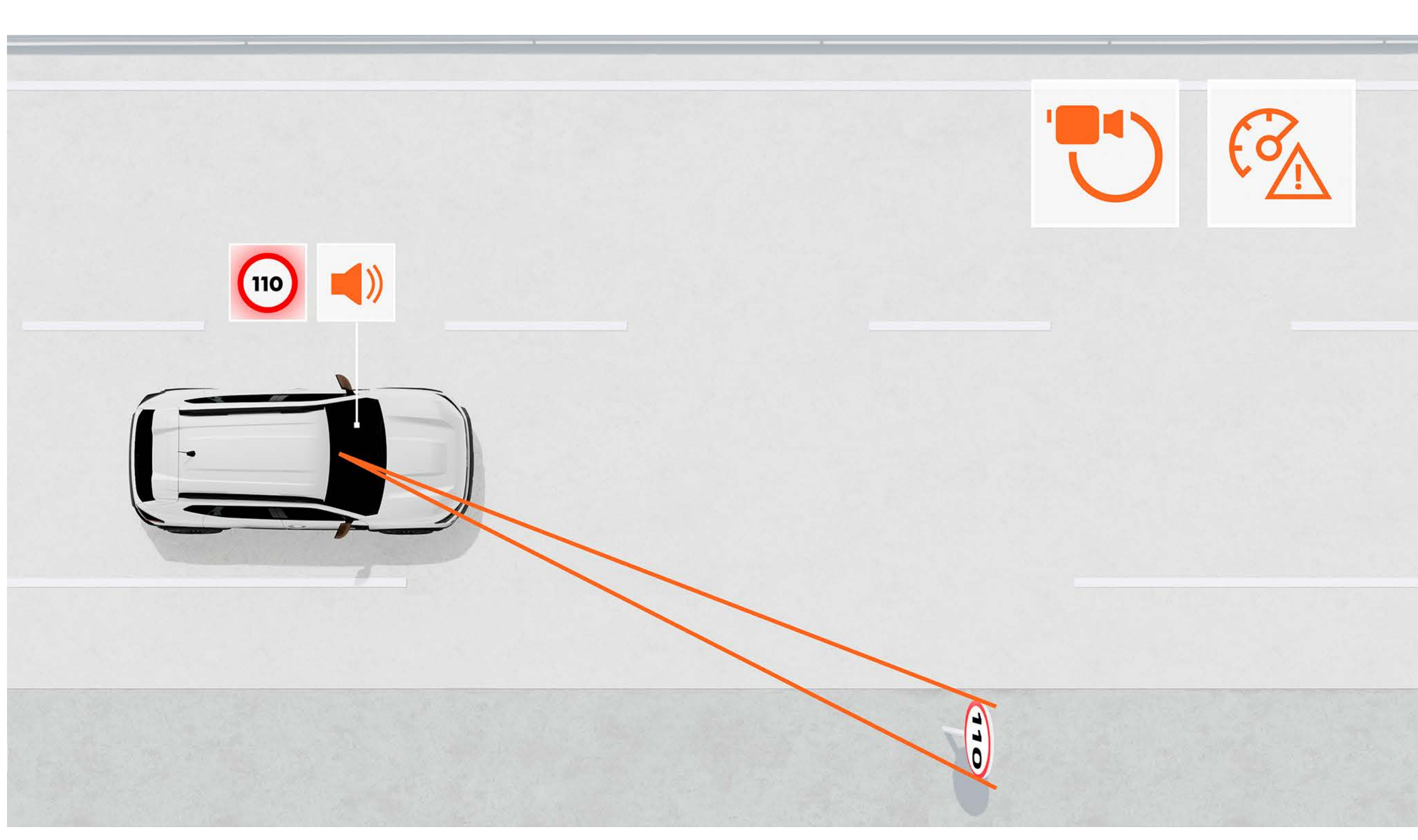

RECONHECIMENTO DOS SINAIS DE TRÂNSITO COM ALERTA DE EXCESSO DE VELOCIDADE

Este sistema fornece, em tempo real, uma indicação muito fiável da velocidade máxima permitida na estrada onde circula e avisa o condutor se o limite de velocidade for excedido através de alertas visuais e sonoros (que podem ser desativados).

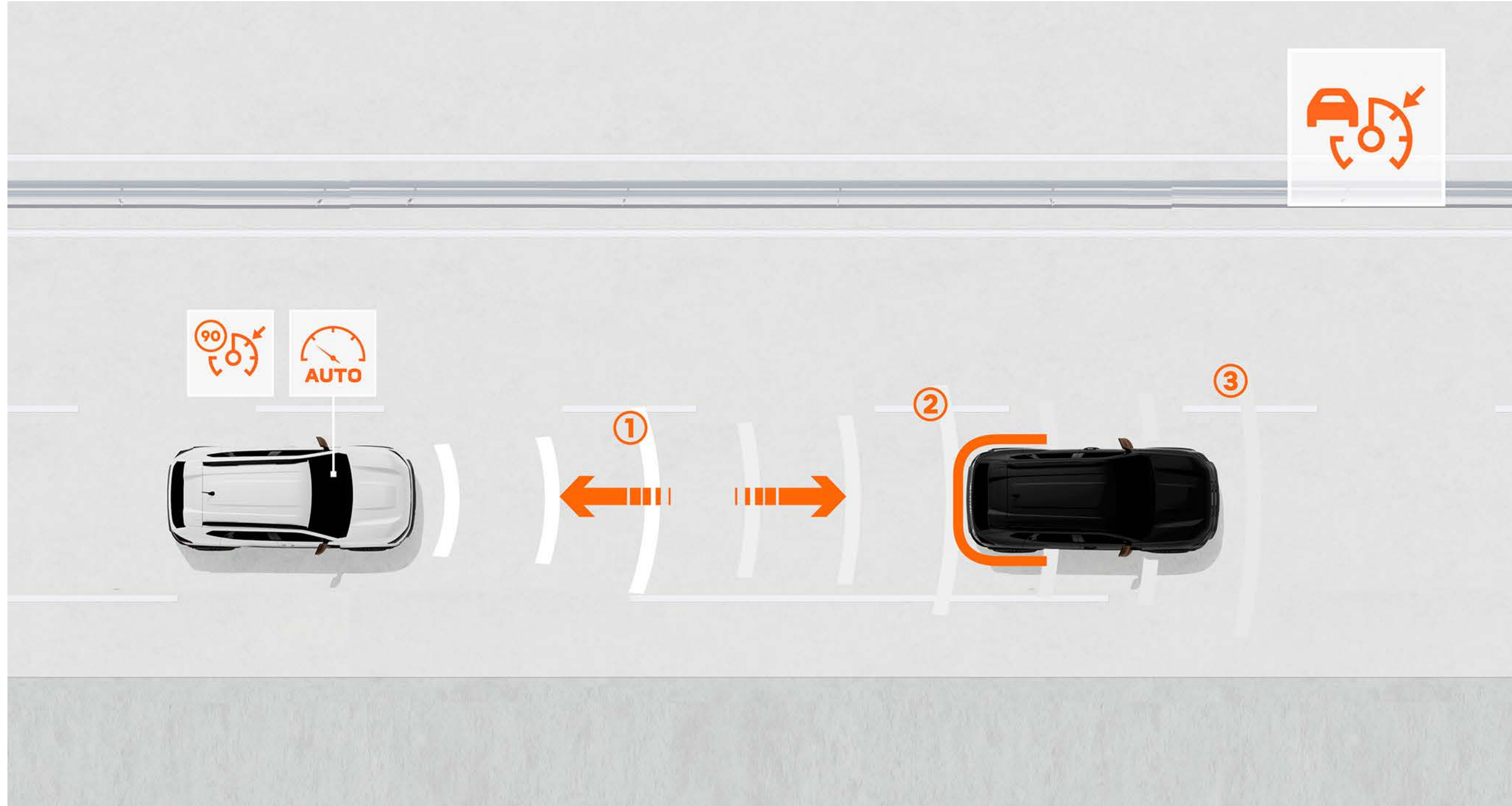

REGULADOR DE VELOCIDADE ADAPTATIVO

Deixe que o regulador mantenha a distância de segurança para o veículo da frente. A travagem é acionada se a distância for demasiado curta e o veículo volta a acelerar quando a circulação retomar o fluxo normal.



ALERTA DE ÂNGULO MORTO

Esta ajuda à condução monitoriza as zonas de visão restrita do condutor para o avisar, através de um sinal visual, se outro veículo ou utente da estrada estiver nessas áreas, permitindo ao condutor mudar de via de trânsito com toda a segurança.



CONTROLO DA VELOCIDADE EM DESCIDA

Em descidas acentuadas, este sistema permite limitar a velocidade do veículo sem que seja necessário utilizar o pedal do travão.



CÂMARA MULTIVIEW

A câmara multiview são mais vários olhos! As vistas dianteira, traseira e laterais ajudam-no a detetar irregularidades do piso, pedras ou obstáculos que, por vezes, passam despercebidos, simplificando assim a sua vida na estrada.

DESCUBRA OS EQUIPAMENTOS

PINTURAS

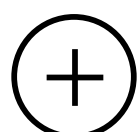

HARMONIAS INTERIORES

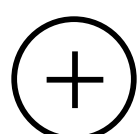

ACESSÓRIOS

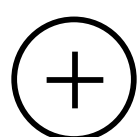

MOTORIZAÇÕES

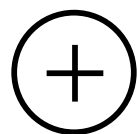

EQUIPAMENTO E OPÇÕES

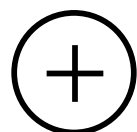

DIMENSÕES

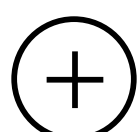

06. PINTURAS



SANDSTONE⁽¹⁾



CAJUI LICHEN⁽³⁾



CASTANHO TERRACOTTA⁽¹⁾



BRANCO GLACIAR⁽²⁾⁽³⁾



CINZENTO SCHISTE⁽¹⁾⁽³⁾



PRETO NACARADO⁽¹⁾



VERDE CEDAR⁽¹⁾

(1) Pintura metalizada. (2) Pintura opaca. (3) cores apenas disponíveis na versão essencial. Fotografias não contratuais.

[TRANSFERIR A APP DACIA AR](#)

06. HARMONIAS INTERIORES

essential



PRINCIPAIS EQUIPAMENTOS

DESIGN EXTERIOR

- Para-choques na cor da carroçaria
- Jantes em aço de 16"
- Puxadores das portas e retrovisores exteriores em preto
- Assinatura luminosa de LED
- Barras de tejadilho longitudinais fixas pretas
- Retrovisores exteriores em preto, elétricos e com sistema de desembaciamento
- Luzes de médios ECO-LED

DESIGN INTERIOR

- Estofos em tecido específico essential
- Comandos interiores das portas em Cinzento Aço

VIDA A BORDO

- Elevador do vidro do condutor com função impulsional
- Elevador do vidro do passageiro dianteiro elétrico
- 5 pontos de fixação do acessório YouClip
- Trancamento centralizado das portas à distância
- Direção elétrica com assistência variável
- Banco do condutor regulável em altura
- Volante regulável em altura e profundidade
- Chave retrátil
- Consola central baixa
- Painel de instrumentos analógico com ecrã TFT de 3,5"
- Media Control : rádio digital DAB, entrada jack e 2 portas USB-C, 4 altifalantes, comunicações por Bluetooth® com comandos satélites no volante, aplicação para smartphone Dacia Media Control
- Banco traseiro fracionável e rebatível 1/3-2/3
- Ar condicionado manual
- Tapa-bagagens

SEGURANÇA E SISTEMAS DE AJUDA À CONDUÇÃO

- 6 airbags (frontais condutor e passageiro, tipo cortina e laterais)
- Botão My Safety para gerir os sistemas de ajuda à condução
- Sistema de antiblocagem das rodas (ABS)+ assistência à travagem de emergência (AFU)
- Sistema de travagem de emergência ativa (AEBS) com deteção de peões e ciclistas
- Sistema de controlo eletrónico de estabilidade (ESC) + controlo de tração (ASR)
- Chamada de emergência (E-call)
- Gravador de dados de eventos (em caso de acidente)
- Pré-instalação de alcoolímetro bloqueador de ignição
- Reconhecimento dos sinais de trânsito com alerta de excesso de velocidade
- Alerta de transposição involuntária de via
- Assistência na transposição involuntária de via
- Sistema de controlo da atenção do condutor
- Código QR «Rescue Code®» à frente / atrás
- Ativação automática das luzes
- Modo ECO, Stop & Start e indicador de mudança de relação
- Fixações Isofix nos lugares traseiros laterais
- Kit de reparação de pneus
- Volante Soft Feel com limitador e regulador de velocidade e comandos no volante
- Sistema de ajuda ao estacionamento traseiro

OPÇÕES

- Pintura metalizada ou opaca

expression



PRINCIPAIS EQUIPAMENTOS expression = essential+

DESIGN EXTERIOR

- Jantes em liga leve de 17" Tergan
- Puxadores exteriores das portas na cor da carroçaria
- Retrovisores exteriores em Cinzento Megalith
- Proteções inferiores dianteira e traseira em Cinzento Megalith
- Proteção inferior das portas em Starkle®

DESIGN INTERIOR

- Saídas de ar em Cinzento Aço
- Estofos em tecido específico Denim

VIDA A BORDO

- Elevadores dos vidros elétricos impulsivos (dianteiros e traseiros)
- Travão de estacionamento elétrico na motorização hybrid-G 150 4x4⁽¹⁾
- 6 pontos de fixação do acessório YouClip
- Painel de instrumentos digital de 7" configurável
- Media Display: sistema multimédia com ecrã tátil de 10", rádio, replicação de smartphone por cabo USB ou sem fios por wifi, comunicações por Bluetooth®, 4 altifalantes e pacote de serviços remotos
- Consola central com apoio de braço e porta-objetos

SEGURANÇA E SISTEMAS DE AJUDA À CONDUÇÃO

- Câmara de visão traseira
- Sensores de chuva
- Sistema de controlo da velocidade em descida (na versão 4x4)

OPÇÕES

- Media Nav Live: sistema multimédia com ecrã tátil de 10", navegação conectada com atualização automática do mapa durante 8 anos, rádio, replicação de smartphone por cabo USB ou sem fios por wifi, ligação Bluetooth®, 6 altifalantes, sistema de som Arkamys 3D®, loja de aplicações Dacia e pacote de serviços remotos
- Pack Heat: bancos dianteiros aquecidos, volante aquecido, banco do passageiro regulável em altura, banco do condutor com regulação lombar
- Pneu sobressalente e macaco (exceto motorizações Eco-G 120 e hybrid-G 150 4x4⁽¹⁾⁽²⁾)
- Pintura metalizada ou opaca

(1) Disponível mais tarde. (2) A opção «pneu sobressalente» substitui o equipamento «kit de reparação de pneus».

journey



PRINCIPAIS EQUIPAMENTOS

journey = expression+

DESIGN EXTERIOR

- Jantes em liga leve de 18" Tagasan
- Faróis de nevoeiro
- Vidros sobre-escurecidos (traseiros, de custódia e do portão traseiro)

DESIGN INTERIOR

- Estofos em tecido específico journey

VIDA A BORDO

- Ar condicionado automático
- Retrovisores rebatíveis automaticamente com placa de comandos na porta do condutor
- Cartão mãos-livres
- Carregador do smartphone por indução
- Travão de estacionamento elétrico
- Media Nav Live: sistema multimédia com ecrã tátil de 10", navegação conectada com atualização automática do mapa durante 8 anos, rádio, replicação de smartphone por cabo USB ou sem fios por wifi, ligação Bluetooth®, 6 altifalantes, sistema de som 3D Arkamys®, loja de aplicações Dacia e pacote de serviços remotos
- Banco do condutor com regulação lombar

SEGURANÇA E SISTEMAS DE AJUDA À CONDUÇÃO

- Comutação automática das luzes de estrada/cruzamento
- Regulador de velocidade adaptativo (motorização hybrid 155)

OPÇÕES

- Pack Parking : câmara multiview, alerta de ângulo morto e sistema de ajuda ao estacionamento dianteiro e lateral
- Pack Heat: bancos dianteiros aquecidos, volante aquecido e banco do passageiro regulável em altura
- Pneu sobressalente e macaco (exceto motorização Eco-G 120)⁽¹⁾
- Pintura metalizada ou opaca

(1) A opção «pneu sobressalente» substitui o equipamento «kit de reparação de pneus».

extreme



PRINCIPAIS EQUIPAMENTOS

extreme = expression +

DESIGN EXTERIOR

- Jantes em liga leve de 17" Tergan escuras
- Capas dos retrovisores em Castanho Cobre
- Barras de tejadilho modulares
- Faróis de nevoeiro

DESIGN INTERIOR

- Estofos TEP MicroCloud
- Painéis das portas dianteiras em TEP MicroCloud lavável com costuras em Castanho Cobre
- Saídas de ar com detalhes em Castanho Cobre

VIDA A BORDO

- Ar condicionado automático
- Retrovisores rebatíveis automaticamente com placa de comandos na porta do condutor
- Cartão mãos-livres
- Tapete da bagageira em borracha
- Tapetes de habitáculo dianteiros e traseiros em borracha, com serigrafia
- Banco do condutor com regulação lombar
- Banco do passageiro regulável em altura
- Media Display: sistema multimédia com ecrã tátil de 10", rádio, replicação de smartphone por cabo USB ou sem fios por wifi, comunicações por Bluetooth®, 4 altifalantes e pacote de serviços remotos
- Consola central com apoio de braço e porta-objetos

SEGURANÇA E SISTEMAS DE AJUDA À CONDUÇÃO

- Comutação automática das luzes de estrada/cruzamento
- Controlo da velocidade em descida (nas versões 4x4 e 4x2)

OPÇÕES

- Jantes em liga leve de 18" semi-diamantadas Tagasan
- Pack Parking : câmara multiview, alerta de ângulo morto e sistema de ajuda ao estacionamento dianteiro e lateral
- Pack Heat : bancos dianteiros aquecidos e volante aquecido
- Pack Techno (motorização mild-hybrid 140 e Eco-G 120) : travão de estacionamento elétrico, carregador sem fios para smartphone, Media Nav Live
- Pack Techno (hybrid 155) : travão de estacionamento elétrico, carregador sem fios para smartphone, Media Nav Live e regulador de velocidade adaptativo
- Pack Techno (hybrid-G 150 4x4) : carregador sem fios para smartphone, Media Nav Live e regulador de velocidade adaptativo
- Pneu sobressalente e macaco (exceto motorizações Eco-G 120 e hybrid-G 150 4x4)⁽¹⁾
- Pintura metalizada ou opaca

(1) A opção «pneu sobressalente» substitui o equipamento «kit de reparação de pneus».

[CONFIGURAR E ENCOMENDAR](#)

06. ACESSÓRIOS

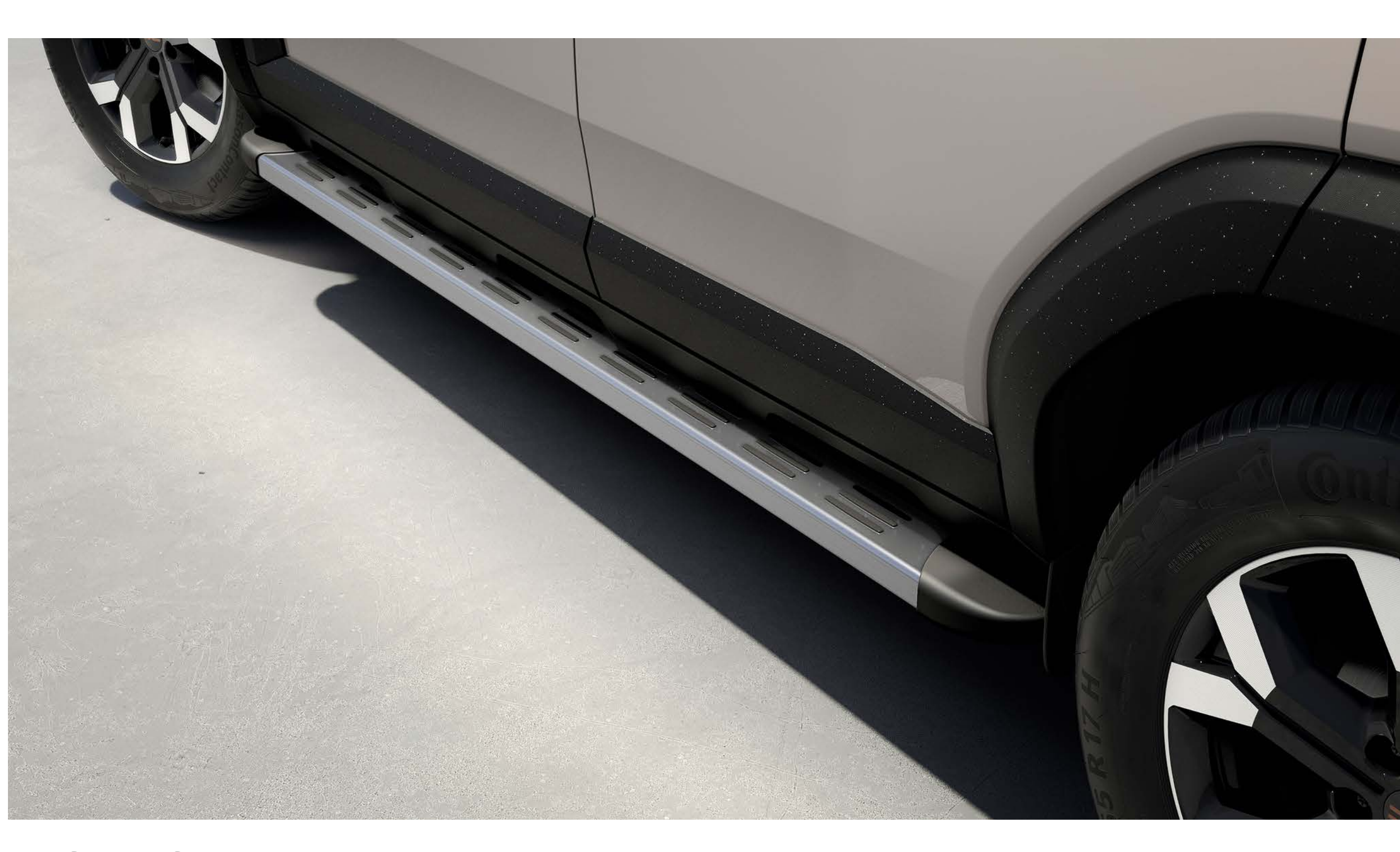

DEGRAUS

Acessório de imagem indispensável para reforçar o carácter 4x4 do veículo. Permite entrar e sair mais facilmente do veículo e alcançar com toda a comodidade a carga transportada no tejadilho. Protege também a carroçaria dos pequenos impactos do dia a dia.



ANTENA SHARK

Adicione um toque de elegância com esta antena shark, perfeitamente integrada nas linhas do seu veículo.



GANCHO DE REBOQUE DESMONTÁVEL SEM FERRAMENTA

Reboque ou transporte o seu porta-bicicletas, atrelado, barco ou canoa com toda a segurança graças a este sistema de reboque desenvolvido pela Dacia. Graças à rótula facilmente desmontável e sem ferramenta, a estética do veículo é preservada.



BAGAGEIRA AERO CARGO BOX™ DACIA

Para uma arrumação eficaz e uma aerodinâmica otimizada, opte pela bagageira de 310 litros montada no gancho de reboque Dacia, compatível com os nossos porta-bicicletas basculantes para 2 ou 3 bicicletas. Permite carregar e descarregar facilmente os seus objetos pessoais e aceder à bagageira do veículo graças à plataforma basculante. Pode transformar o conjunto num porta-bicicletas para os seus passeios.

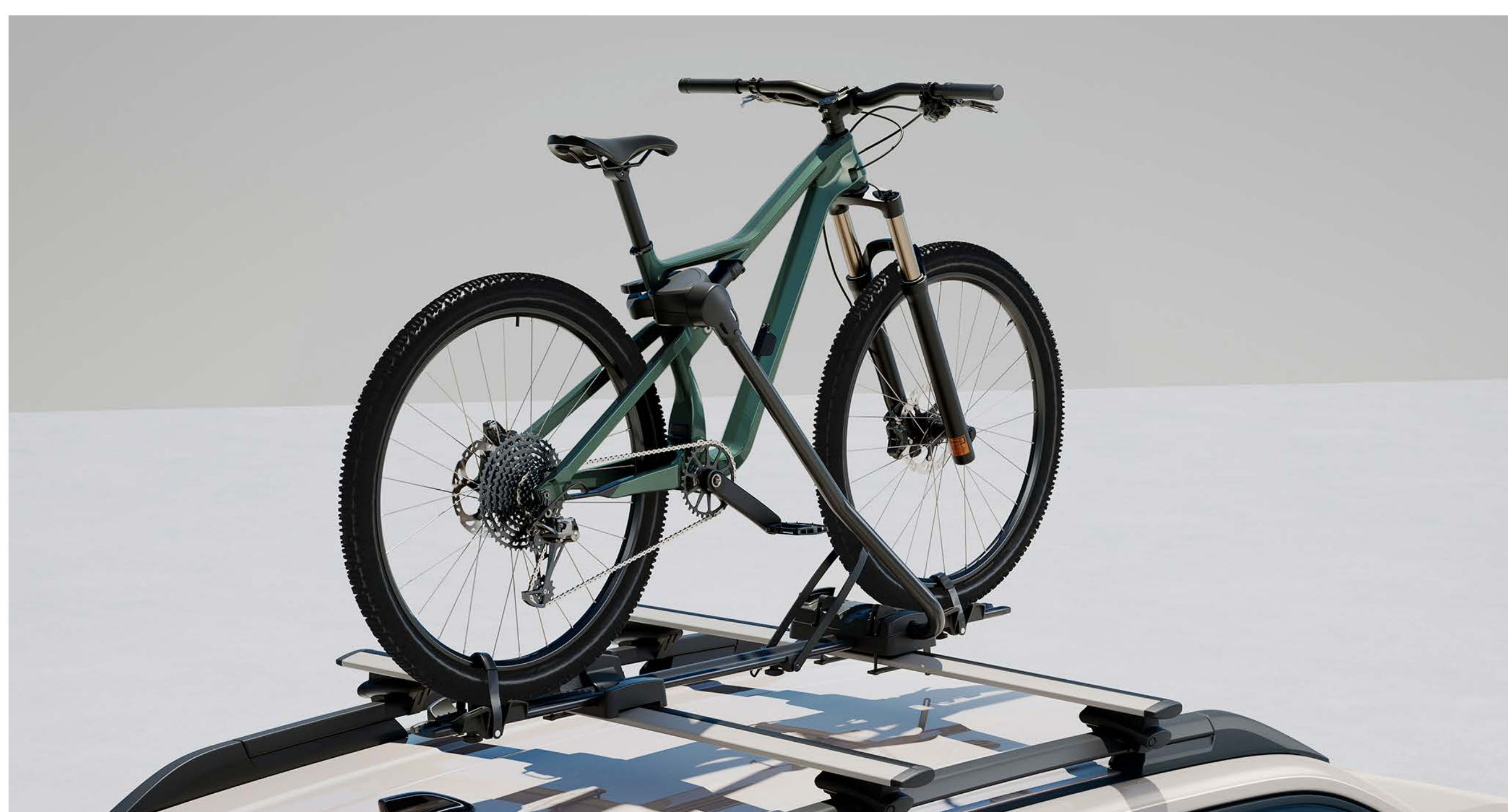

BARRAS DE TEJADILHO TRANSVERSAIS⁽¹⁾

Ideais para transportar um porta-bicicletas, um porta-esquis ou uma bagageira de tejadilho, aumentando assim a capacidade de carga⁽²⁾ do veículo. Graças ao inovador sistema de fixação rápida Quickfix, a sua instalação sobre as barras longitudinais é rápida e fácil, sem necessitar de ferramenta.



TAPETES DO HABITÁCULO EM BORRACHA COM MOTIVOS TOPOGRÁFICOS

Descubra os tapetes de habitáculo com assinatura Dacia, de borracha, com rebordos altos e motivos topográficos, fabricados com 20% de material reciclado. Asseguram uma proteção adicional ao veículo, conferindo-lhe também elegância e modernidade.



TAPETES DE HABITÁCULO EM TÊXTIL PREMIUM

Adicione uma proteção adicional ao seu veículo com estes tapetes personalizados com o logótipo Dacia. Fabricados em alcatifa de qualidade com 33% de matérias recicladas, são práticos e de fácil manutenção.

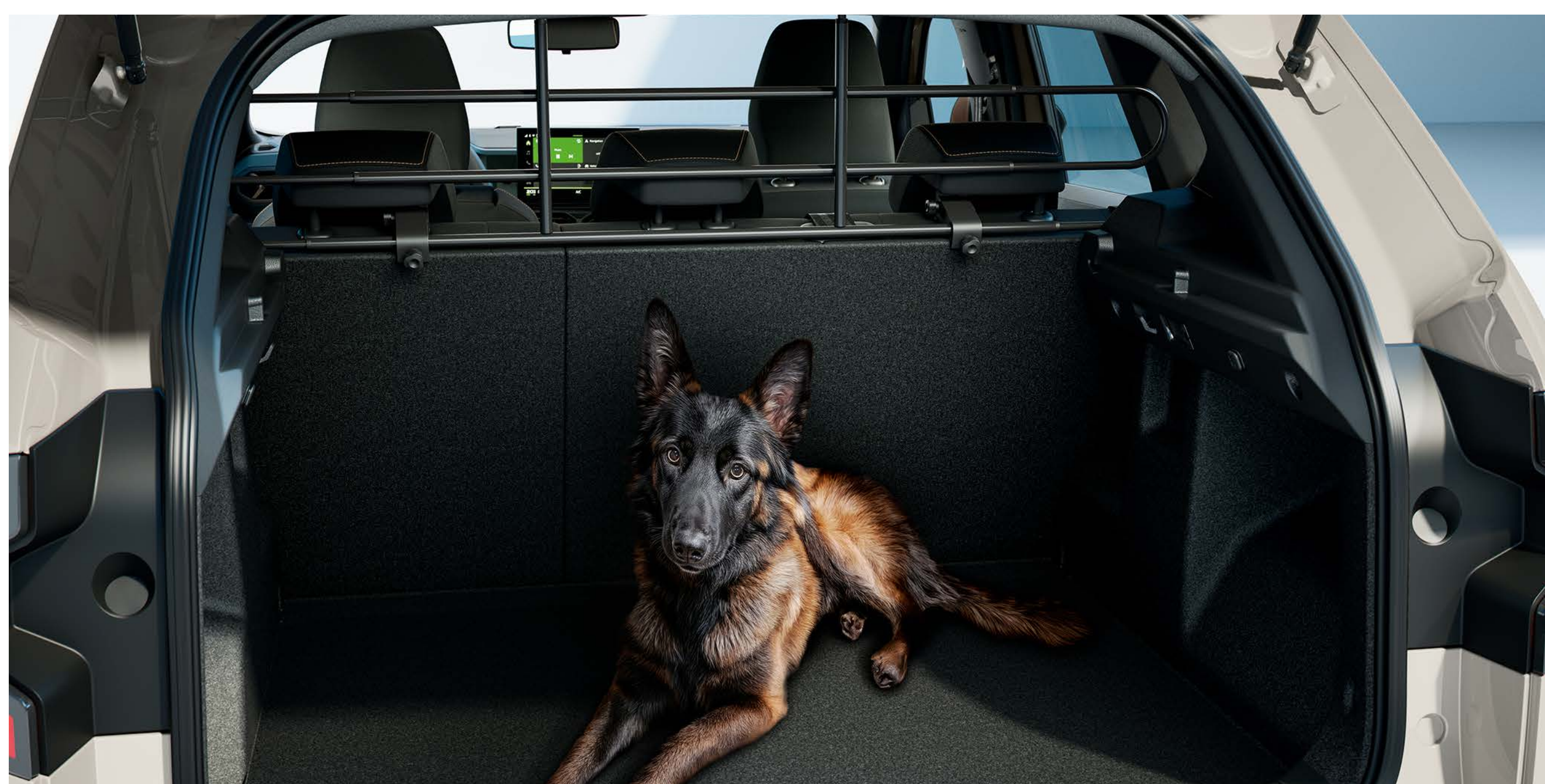

GRELHA DE SEPARAÇÃO PARA ANIMAIS

Proporcione ao seu animal de estimação um local seguro para viajar. Concebida para ser fixada nos apoios de cabeça do banco traseiro, a grelha de separação para animais representa uma barreira fiável ao mesmo tempo que a visibilidade e a circulação do ar são preservadas.

(1) Para as versões não equipadas com barras de tejadilho modulares. (2) Carga máxima de 80 kg.

[TRANSFERIR O CATÁLOGO DE ACESSÓRIOS](#)

06. MOTORIZAÇÕES

Eco-G 120

MOTORES	
Energia	Gasolina / GPL
Condução em modo totalmente elétrico	-
Potência máx. kW CEE (cv) ao regime de (rpm)	90 (120 cv) às 4500-5500
Binário máximo N.m CEE (m.kg) ao regime de (rpm)	200 às 1750-4000
Tipo de injeção	Injeção direta
Cilindrada (cm ³)	1199
Número de cilindros / válvulas	3 cilindros / 12 válvulas
Norma antipoluição	Euro 6E bis
Filtro de partículas ⁽¹⁾	Sim
Stop & Start ⁽²⁾	Sim

BATERIAS	
Bateria de tração	-

DESEMPENHOS	
Velocidade máx. (km/h)	180
0-100 km/h (s)	11

CAIXA DE VELOCIDADES E TRANSMISSÃO	
Transmissão	4x2
Tipo de caixa de velocidades / Número de relações	Manual/6

DIREÇÃO	
Direção	Direção assistida elétrica
Diâmetro de viragem entre passeios (m)	10.96

TRAVÕES	
À frente: disco ventilado (DV) / diâmetro (mm)	DV 280x24
Atrás: tambor (T) / diâmetro (polegadas)	Tambor 9"

RODAS E PNEUS	
Medida dos pneus de referência	215 / 70 R16 100H 215 / 65 R17 99H 215 / 60 R18 98H

CONSUMOS E EMISSÕES ⁽³⁾	
Protocolo de homologação	WLTP ⁽⁴⁾
Modo Eco	Sim
Capacidade do depósito (l)	GPL: 50 / Gasolina: 50
Emissões de CO ₂ (g/km)	136 Gasolina / 121 GPL
Consumo em ciclo misto (l/100 km)	6.0 Gasolina / 7.5 GPL

PESOS (KG) E VOLUMES (DM ³ OU LITROS)	
Peso em vazio (PVODM) máx.	1350
Peso total rolante (PTR)	1393
Peso máximo autorizado em carga (PMAC)	1805
Carga útil (CU) mín./máx. ⁽⁵⁾	455/487
Peso máximo rebocável com travões	1500
Peso máximo rebocável sem travões	695
Volume máx. da bagageira sob o tapa-bagagens com kit de reparação de pneus / com pneu sobressalente ⁽⁶⁾⁽⁷⁾ (dm ³ VDA)	453
Volume máx. da bagageira com banco traseiro rebatido e kit de reparação de pneus / pneu sobressalente ⁽⁶⁾ (dm ³ VDA)	1545
Volume máx. da bagageira sob o tapa-bagagens com kit de reparação de pneus / com pneu sobressalente ⁽⁶⁾⁽⁷⁾ (litros)	513
Volume máx. da bagageira com banco traseiro rebatido e kit de reparação de pneus / pneu sobressalente ⁽⁶⁾⁽⁷⁾ (litros)	1632

(1) Motores a gasolina com filtro de partículas (FAP): para reduzir as emissões de partículas, os novos motores a gasolina de injeção direta integram agora um filtro de partículas ao nível da linha de escape. O filtro retém as partículas presentes nos gases de escape, para em seguida as queimar através de uma regeneração automática e muito regular. O filtro de partículas não necessita de manutenção. (2) O motor de arranque e a bateria do veículo foram adaptados para a utilização do sistema Stop & Start. (3) Valores de consumos e emissões homologados de acordo com a regulamentação aplicável. (4) WLTP (Worldwide harmonized Light vehicles Test Procedures - Procedimento de ensaio harmonizado a nível mundial para veículos particulares e comerciais ligeiros): este novo protocolo permite obter resultados muito mais próximos dos constatados nos trajetos realizados diariamente do que os do protocolo NEDC. As emissões de CO₂ estão homologadas de acordo com um método padrão e regulamentar. Idêntico para todos os construtores, permite comparar os veículos entre si. (5) A carga útil (CU) indicada está ao nível de equipamento mínimo. (6) De acordo com a norma ISO 3832. (7) Pneu sobressalente indisponível na versão com o motor Eco-G 120.

CONFIGURAR E ENCOMENDAR

06. MOTORIZAÇÕES

	mild-hybrid 140	hybrid-G 150 4x4	hybrid 155
MOTORES			
Energia	Gasolina / Elétrico mild-hybrid 48 V	Gasolina / GPL / Elétrico mild-hybrid 48 V	Gasolina / Elétrico full hybrid 280 V
Condução em modo totalmente elétrico	-	Sim	Sim
Potência máx. kW CEE (cv) ao regime de (rpm)	103 (140 cv) às 4500-5500	230 (térmico) / 87 (elétrico) não acumulável às 2100-3500	116 (155 cv) acumulados às 5300*
Binário máximo N.m CEE (m.kg) ao regime de (rpm)	230 às 2100-3500	230 às 2100-3500	172 (térmico) / 205 (elétrico) não acumulável às 3000
Tipo de injeção	Injeção direta	Injeção direta	Injeção direta
Cilindrada (cm ³)	1199	1199	1789
Número de cilindros / válvulas	3 cilindros / 12 válvulas	3 cilindros / 12 válvulas	4 cilindros / 16 válvulas
Norma antipoluição	Euro 6E bis	Euro 6E bis	Euro 6E bis
Filtro de partículas ⁽¹⁾	Sim	Sim	Sim
Stop & Start ⁽²⁾	Sim	Sim	Sim

BATERIAS			
Bateria de tração	lões de lítio / 48 V / 0,84 kWh	lões de lítio / 48 V / 0,84 kWh	lões de lítio / 280 V / 1,4 kWh

DESEMPENHOS			
Velocidade máx. (km/h)	180	180	180
0-100 km/h (s)	9.9	a especificar pelo país	a especificar pelo país

CAIXA DE VELOCIDADES E TRANSMISSÃO			
Transmissão	4x2	4x4 com motor elétrico traseiro	4x2
Tipo de caixa de velocidades / Número de relações	Manual/6	Automática de dupla embraiagem / 6	Automática multimodo / 4+2

DIREÇÃO			
Direção	Direção assistida elétrica	Direção assistida elétrica	Direção assistida elétrica
Diâmetro de viragem entre passeios (m)	10.96	10.96	10.96

TRAVÕES			
À frente: disco ventilado (DV) / diâmetro (mm)	DV 280x24	DV 296x26	DV 296x26
Atrás: tambor (T) / diâmetro (polegadas)	Tambor 9"	DV 280x9,6	Tambor 9"

RODAS E PNEUS			
Medida dos pneus de referência	215 / 70 R16 100 H 215 / 65 R17 99 H 215 / 60 R18 98 H	225 / 60 R17 103 H XL 225 / 55 R18 102 H XL 225 / 55 R18 102 Y XL	215 / 65 R17 99 H 215 / 60 R18 98 H

CONSUMOS E EMISSÕES⁽³⁾			
Protocolo de homologação	WLTP ⁽⁴⁾	WLTP ⁽⁴⁾	WLTP ⁽⁴⁾
Modo Eco	Sim	Sim	Sim
Capacidade do depósito (l)	50	GPL: 50 / Gasolina: 50	50
Emissões de CO ₂ (g/km)	123	134 Gasolina / 117 GPL	106
Consumo em ciclo misto (l/100 km)	5.4	5.9 Gasolina / 7.2 GPL	4.7

PESOS (KG) E VOLUMES (DM³ OU LITROS)			
Peso em vazio (PVODM) máx.	1376	1505	1454
Peso total rolante (PTR)	3330	3465	2905
Peso máximo autorizado em carga (PMAC)	1830	1965	1905
Carga útil (CU) mín./máx. ⁽⁵⁾	458/528	460/481	451/525
Peso máximo rebocável com travões	1500	1500	1000
Peso máximo rebocável sem travões	685	750	725
Volume máx. da bagageira sob o tapa-bagagens com kit de reparação de pneus / com pneu sobressalente ⁽⁶⁾ (dm ³ VDA)	517/474	348	430/349
Volume máx. da bagageira com banco traseiro rebatido e kit de reparação de pneus / pneu sobressalente ⁽⁶⁾ (dm ³ VDA)	1609/1566	1414	1545/1415
Volume máx. da bagageira sob o tapa-bagagens com kit de reparação de pneus / com pneu sobressalente (litros)	594/545	400	496/401
Volume máx. da bagageira com banco traseiro rebatido e kit de reparação de pneus / com pneu sobressalente (litros)	1696/1653	1527	1609/1528

(1) Motores a gasolina com filtro de partículas (FAP): para reduzir as emissões de partículas, os novos motores a gasolina de injeção direta integram agora um filtro de partículas ao nível da linha de escape. O filtro retém as partículas presentes nos gases de escape, para em seguida as queimar através de uma regeneração automática e muito regular. O filtro de partículas não necessita de manutenção. (2) O motor de arranque e a bateria do veículo foram adaptados para a utilização do sistema Stop & Start. (3) Valores de consumos e emissões homologados de acordo com a regulamentação aplicável. (4) WLTP (Worldwide harmonized Light vehicles Test Procedures - Procedimento de ensaio harmonizado a nível mundial para veículos particulares e comerciais ligeiros): este novo protocolo permite obter resultados muito mais próximos dos constatados nos trajetos realizados diariamente do que os do protocolo NEDC. As emissões de CO₂ estão homologadas de acordo com um método padrão e regulamentar. Idêntico para todos os construtores, permite comparar os veículos entre si. (5) A carga útil (CU) indicada está ao nível de equipamento mínimo. (6) De acordo com a norma ISO 3832. *Potência combinada entre os motores térmico elétrico.

CONFIGURAR E ENCOMENDAR

VISIBILIDADE

Faróis de nevoeiro	-	-	•	•
Degelo de óculo traseiro / limpa-vidros traseiro com temporização	•/•	•/•	•/•	•/•
Retrovisores exteriores elétricos, com sistema de desembaciamento	•	•	•	•
Sensores de chuva	-	•	•	•

CONFORTO

Ar condicionado manual	•	•	-	-
Ar condicionado automático	-	-	•	•
Retrovisores exteriores rebatíveis automaticamente	-	-	•	•
Trancamento elétrico das portas com telecomando por radiofrequência	•	•	•	•
Cartão mãos-livres	-	-	•	•
Elevadores elétricos dos vidros dianteiros	•	•	•	•
Elevadores elétricos dos vidros traseiros	-	•	•	•
Volante regulável em altura e profundidade	•	•	•	•
Banco do condutor regulável em altura	•	•	•	•
Banco do condutor com regulação lombar	-	○(consultar packs)	•	•
Banco do passageiro regulável em altura	-	○(ver packs)	○(ver packs)	•
Consola central semielevada com apoio de braço e porta-objetos	-	•	•	•
2 tomadas USB-C na face traseira da consola	-	•	•	•
Luz de leitura dianteira	•	-	-	-
2 luzes de leitura dianteiras	-	•	•	•
1 luz de leitura, passageiros traseiros	-	-	•	•
Tomadas de 12V à frente /atrás	•/-	•/•	•/•	•/•
Iluminação de bagageira	•	•	•	•
Carregador do smartphone por indução	-	-	•	○(ver packs)

MULTIMÉDIA & ÁUDIO

Media Control: rádio digital DAB, tomada jack e 2 tomadas USB-C, 4 altifalantes, ligação Bluetooth® com comandos satélite no volante, suporte fixo para smartphone no painel de bordo, nova aplicação para smartphone Dacia Media Control	•	-	-	-
Media Display: sistema multimédia com ecrã tátil de 10", rádio digital DAB, replicação de smartphone por cabo USB ou sem fios por wifi, ligação Bluetooth®, comandos satélite no volante, 4 altifalantes e pacote de Serviços Remotos (ver Serviços Conectados)	-	•	-	-
Media Nav live: sistema multimédia com ecrã tátil de 10", navegação conectada com atualização automática de mapas, informações de trânsito em tempo real e zonas de perigo durante 8 anos (licença e dados móveis incluídos), rádio digital DAB, replicação de smartphone por cabo USB ou sem fios via wifi, ligação Bluetooth®, comandos satélite no volante, 6 altifalantes, sistema de som 3D Arkamys®, loja de aplicações Dacia e pacote de Serviços Remotos (ver Serviços Conectados)	-	○	•	○(ver packs)

SERVIÇOS CONECTADOS

Pacote de serviços remotos (através da aplicação MY Dacia) incluídos durante 8 anos: encontrar o meu veículo (geolocalização remota no mapa, os meus dados do painel de instrumentos (quilometragem percorrida, autonomia restante)	-	•	•	•
FOTA (Firmware Over-The-Air): permite fazer correções e melhorias de software diretamente no automóvel, sem ter de ir ao concessionário (até 5 anos)	-	•	•	•
Predisposição do veículo para um seguro automóvel conectado «Pay as you drive» e/ou «Pay how you drive» sem a necessidade de uma caixa adicional ⁽⁴⁾	-	•	•	•

PACKS

Pack Parking: câmara multiview, alerta de ângulo morto e sistema de ajuda ao estacionamento dianteiro e lateral	-	-	○	○
Pack Heat: bancos dianteiros aquecidos e volante aquecido	-	-	-	○
Pack Heat: bancos dianteiros aquecidos, volante aquecido, banco do passageiro regulável em altura, banco do condutor com regulação lombar (de série na versão journey)	-	○	○	-
Pack Techno (mild-hybrid 140, Eco-G 120): travão de estacionamento elétrico, carregador sem fios para smartphone, Media Nav Live	-	-	-	○
Pack Techno (hybrid 155): travão de estacionamento elétrico, carregador sem fios para smartphone, Media Nav Live, regulador de velocidade adaptativo	-	-	-	○
Pack Techno (hybrid-G 150 4x4): carregador sem fios para smartphone, Media Nav Live, regulador de velocidade adaptativo	-	-	-	○

•: disponível de série; ○: disponível em opção; -: indisponível. (1) Desativável apenas nas versões 4x4. (2) A opção «pneu sobressalente + macaco» substitui o equipamento «kit de reparação de pneus». (3) Para as ajudas à condução que são configuráveis. (4) Os serviços de seguro conectado estão disponíveis consoante a seguradora. Contacte a sua companhia de seguros.

CONFIGURAR E ENCOMENDAR

06. EQUIPAMENTOS E OPÇÕES

	essential	expression	journey	extreme
APRESENTAÇÃO EXTERIOR				
Assinatura luminosa de LED	•	•	•	•
Luzes diurnas com acendimento automático	•	•	•	•
Grelha com embelezadores brancos	•	•	•	•
Proteções inferiores dianteira / traseira	Preto	Cinzento Megalith	Cinzento Megalith	Cinzento Megalith
Puxadores exteriores das portas	Preto	Cor da carroçaria	Cor da carroçaria	Cor da carroçaria
Retrovisores exteriores	Preto	Cinzento Megalith	Cinzento Megalith	Castanho Cobre
Barras de tejadilho	Preto	Preto	Preto	-
Barras de tejadilho modulares	-	-	-	Preto
Vidros sobre-escurecidos (traseiros, de custódia e de portão traseiro)	-	-	•	•
Jantes em aço de 16"	•	-	-	-
Jantes em liga leve de 17" Tergan	-	•	-	-
Jantes em liga leve de 17" Tergan escurecidas	-	-	-	•
Jantes em liga leve de 18" Tagasan diamantadas	-	-	•	-
Jantes em liga leve de 18" Tagasan semi-diamantadas	-	-	-	◦
BANCOS E AMBIENTE INTERIOR				
Contorno das saídas de ar	Cinzento Aço	Cinzento Aço	Cinzento Aço	Castanho Cobre
Manípulos interiores de porta	Cinzento Aço	Cinzento Aço	Cinzento Aço	Cinzento Aço
Pegas de tração das portas dianteiras	Cinzento Cool	Cinzento Megalith Acetinado	Cinzento Megalith Acetinado	Caqui
Banco traseiro com encosto rebatível e fracionável 1/3-2/3	•	•	•	•
Volante Soft Feel	•	•	•	•
Estofos em tecido específico essencial	•	-	-	-
Estofos específicos Denim	-	•	-	-
Estofos em tecido específico journey	-	-	•	-
Estofos TEP MicroCloud	-	-	-	•
SEGURANÇA ATIVA E PASSIVA				
Regulador de velocidade adaptativo (motorizações hybrid 155 e hybrid-G 150 4x4)	-	-	•	◦(pack)
6 airbags (frontais condutor e passageiro, de cortina e laterais)	•	•	•	•
Sistema de antiblocagem das rodas (ABS)	•	•	•	•
Travagem de emergência ativa com deteção de peões e ciclistas (AEBS)	•	•	•	•
Assistência na transposição involuntária de via (LKA)	•	•	•	•
Alerta de transposição involuntária de via (LDWS)	•	•	•	•
Sistema de controlo da atenção do condutor (DDWA)	•	•	•	•
Reconhecimento dos sinais de trânsito com alerta de excesso de velocidade (ISA)	•	•	•	•
Assistência à travagem de emergência (AFU)	•	•	•	•
Ativação automática das luzes	•	•	•	•
Chamada de emergência (E-Call)	•	•	•	•
Botão «My Safety» para ativar / desativar facilmente os sistemas de ajuda à condução ⁽³⁾	•	•	•	•
Códigos QR «Rescue Code®» à frente/atrás	•	•	•	•
Sistema de controlo eletrónico de estabilidade (ESC) ⁽¹⁾ com ajuda ao arranque em subida (HSA)	•	•	•	•
Cintos de segurança dianteiros e traseiros com pré-tensores pirotécnicos	•	•	•	•
Deteção da pressão dos pneus	•	•	•	•
3.º cinto de segurança traseiro de 3 pontos (enrolador)	•	•	•	•
Pneu sobressalente e macaco ⁽²⁾ (exceto motorizações Eco-G 120 & hybrid-G 150 4x4)	-	◦	◦	◦
Kit de reparação de pneus	•	•	•	•
Sistema de fixação Isofix para cadeira de criança nos lugares traseiros laterais	•	•	•	•
Travão de estacionamento elétrico (exceto motorização hybrid-G 150 4x4)	-	-	•	◦(ver packs)
Travão de estacionamento elétrico (específico hybrid-G 150 4x4)	-	•	•	•
CONDUÇÃO E DISPOSITIVOS DE CONTROLO				
Direção assistida elétrica	•	•	•	•
YouClip - suporte para smartphone	-	-	•	•
Painel de instrumentos analógico com ecrã TFT 3,5" e computador de bordo com 13 funções	•	-	-	-
Painel de instrumentos digital 7" configurável e computador de bordo com 13 funções	-	•	•	•
Alerta visual e sonoro de não utilização dos cintos de segurança dianteiros	•	•	•	•
Modo Eco + Stop & Start + indicador de mudança de velocidade	•	•	•	•
Sistema de controlo da velocidade em descida (apenas em 4x4 + para versão extreme 4x2 e 4x4)	-	•	•	•
Regulador e limitador de velocidade	•	•	•	•
Ajuda ao estacionamento traseiro	•	•	•	•
Ajuda ao estacionamento dianteiro e lateral	-	-	◦(ver packs)	◦(ver packs)
Câmara de visão traseira	-	•	•	•
Câmara multiview	-	-	◦(ver packs)	◦(ver packs)

•: disponível de série; ◦: disponível em opção; -: indisponível. (1) Desativável apenas nas versões 4x4. (2) A opção «pneu sobressalente + macaco» substitui o equipamento «kit de reparação de pneus». (3) Para as ajudas à condução que são configuráveis.

06. DIMENSÕES

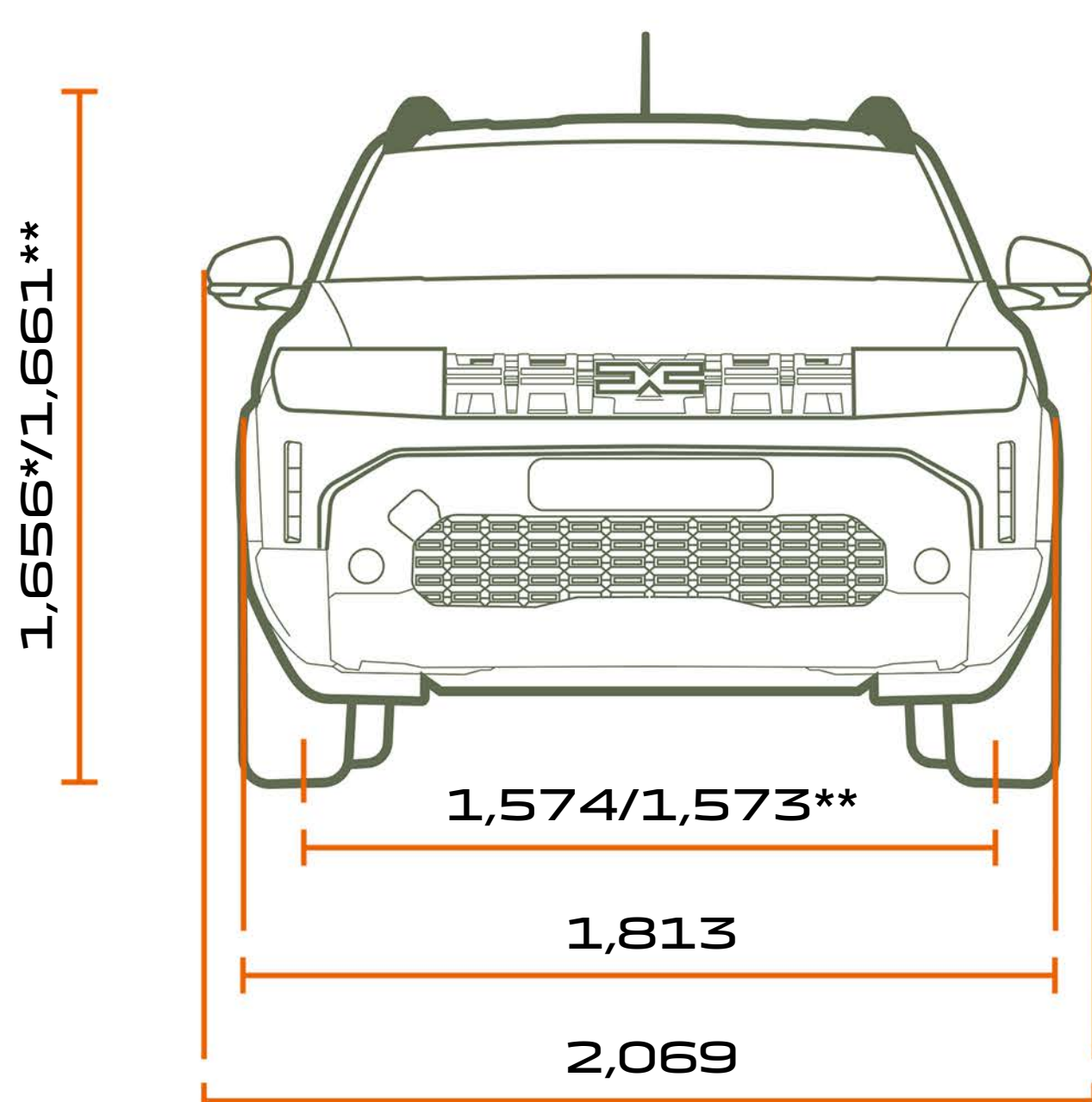

VISTA DIANTEIRA

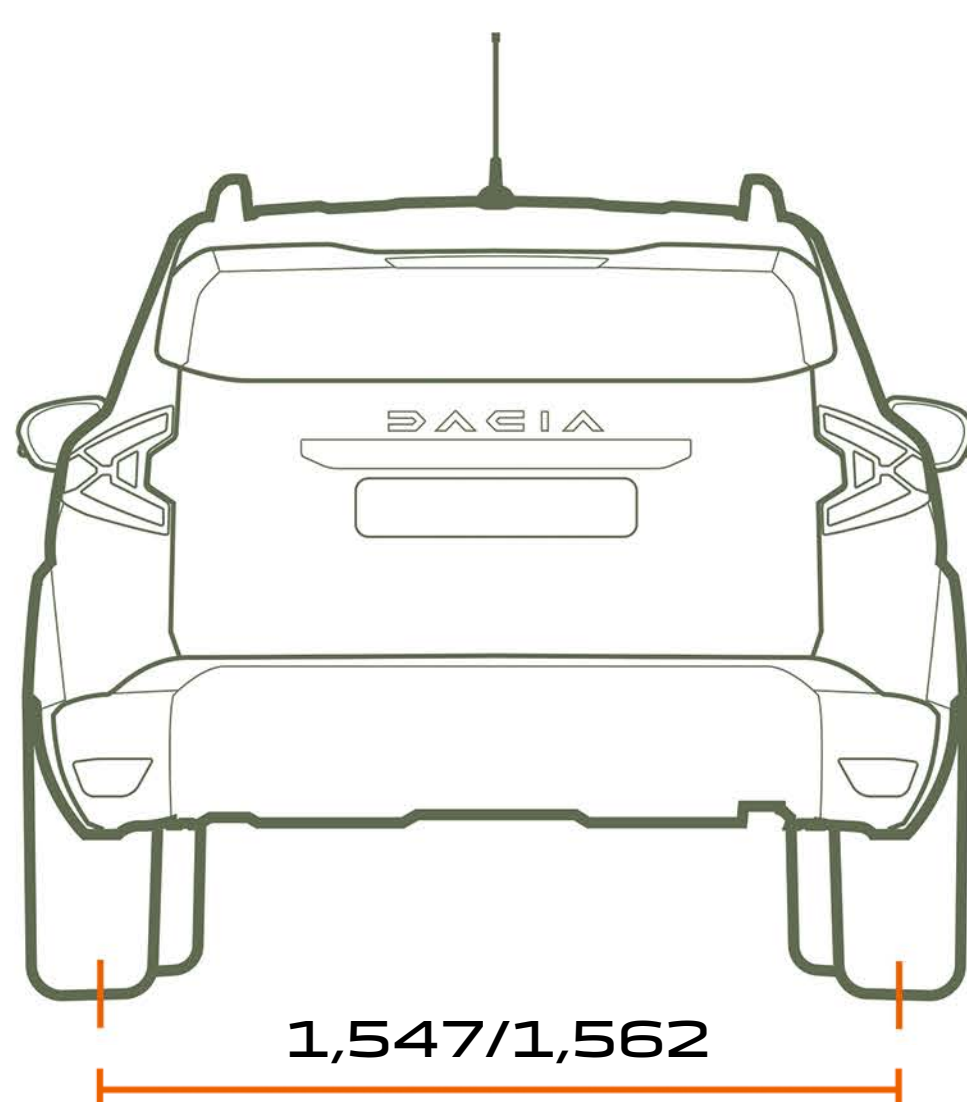

VISTA TRASEIRA

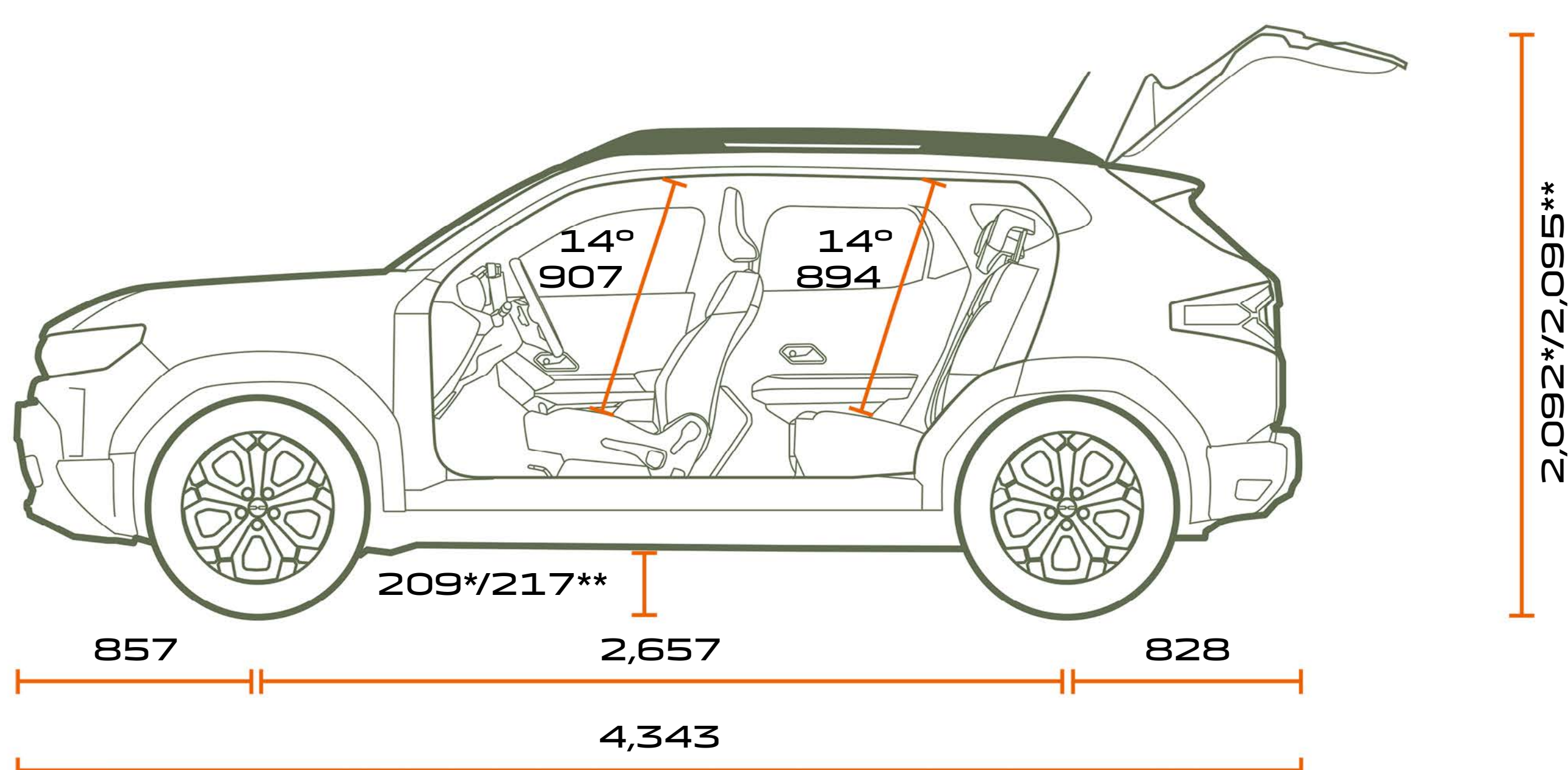

VISTA DE PERFIL

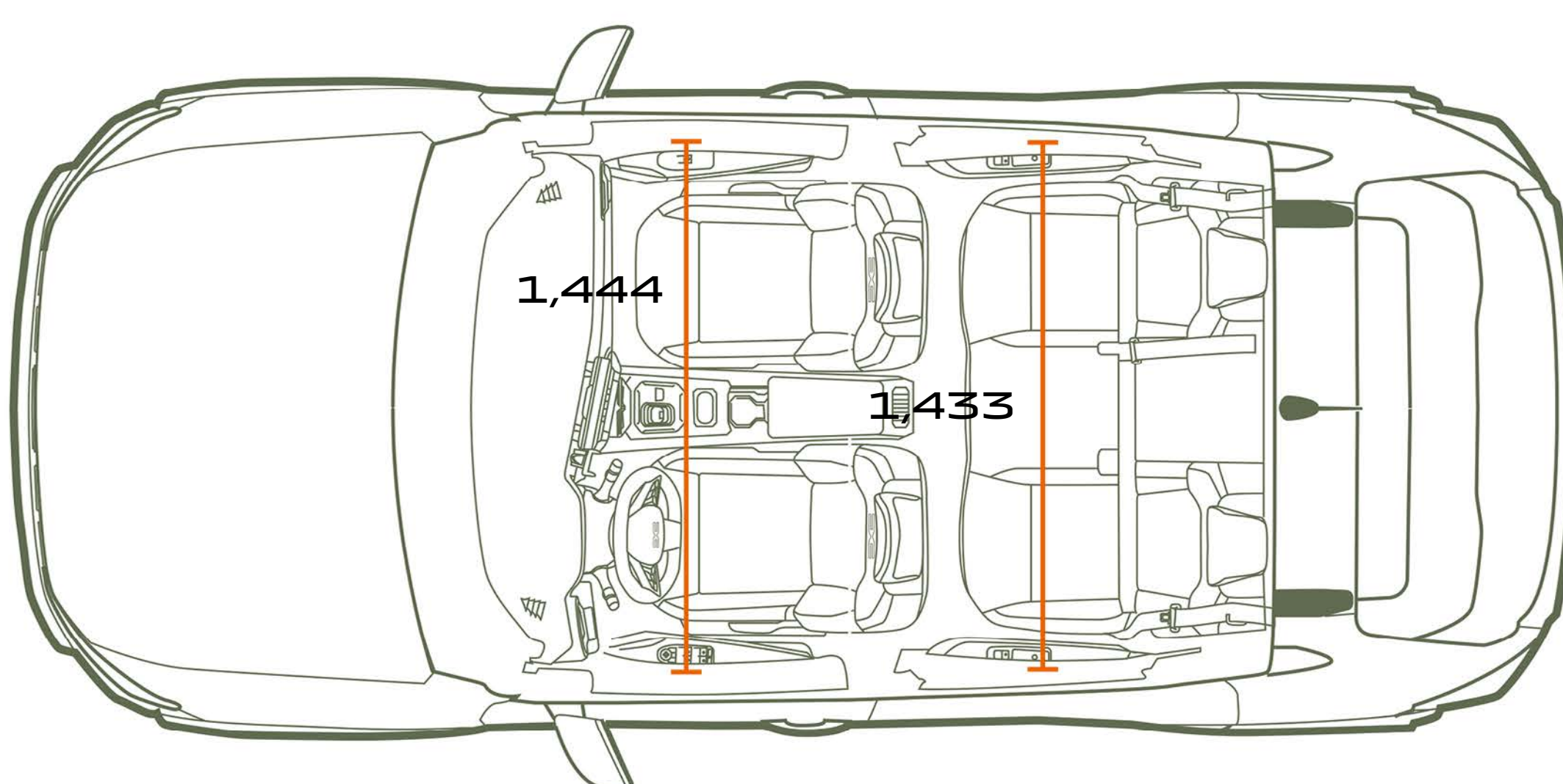

VISTA DE CIMA

VOLUME DE BAGAGEIRA (EM DM³ - NORMA VDA)

Volume máx. da bagageira sob o tapa-bagagens com kit de reparação (em 4x2/4x4)	517/456
Volume máx. da bagageira com banco traseiro rebatido e kit de reparação (em 4x2/4x4)	1609 / 1548

Dimensões em mm.
* Versão 4x2.
** Versão 4x4.

CONFIGURAR E ENCOMENDAR

DACIA



Tudo fizemos para que o conteúdo da presente publicação fosse exato à data da sua impressão. Este documento foi realizado a partir de veículos de pré-série ou de protótipos. No âmbito da estratégia de melhoria contínua dos produtos, a Dacia reserva-se o direito de, a qualquer momento, introduzir modificações nas especificações, nos veículos e nos acessórios descritos e representados. Estas modificações serão transmitidas à rede de concessionários Dacia, nos melhores prazos possíveis. Consoante o país de comercialização, as versões podem diferir e alguns equipamentos podem não estar disponíveis (de série, em opção ou em acessórios). Para conhecer as últimas evoluções, por favor, dirija-se a um representante da marca Dacia. Devido a limitações técnicas na impressão, as cores reproduzidas neste documento poderão ser ligeiramente diferentes das cores reais da pintura das viaturas ou dos materiais dos revestimentos interiores. Todos os direitos reservados. A reprodução sob qualquer forma ou por qualquer outro meio, seja da globalidade ou de um extrato da presente publicação, está interdita sem uma autorização por escrito da Dacia.

A Dacia recomenda  Castrol

PUBLICIS – CRÉDITOS FOTO: S. STAUB, P. CURTET, ©RENAULT MARKETING 3D-COMMERCE – SEPTIEMBRE DE 2025



CONFIGURAR E
ENCOMENDAR

MARCAR UM
TEST DRIVE

ENCONTRAR O SEU
CONCESSIONÁRIO